



ЗОЛОТОНІСЬКА МІСЬКА РАДА

Р І Ш Е Н Н Я

від 30.11.2021 № 15-78/VIII
м. Золотоноша

Про затвердження Правил розміщення зовнішньої реклами
на території Золотоніської територіальної громади

З метою удосконалення правового регулювання порядку розміщення зовнішньої реклами, відповідно до Закону України „Про рекламу” від 03.07.1996 № 270/96-ВР, Закону України „Про дозвільну систему у сфері господарської діяльності” від 06.09.2005 № 2806-IV, Закону України „Про адміністративні послуги” від 06.09.2012 № 5203-VI, постанови Кабінету Міністрів України від 29.12.2003 № 2067 „Про затвердження Типових правил розміщення зовнішньої реклами” (зі змінами та доповненнями), керуючись п. 1, 2 ст. 59 Закону України „Про місцеве самоврядування в Україні”-

міська рада вирішила:

1. Затвердити Правила розміщення зовнішньої реклами на території Золотоніської територіальної громади, згідно з додатком.
2. Вважати таким, що втратило чинність рішення Золотоніської міської ради від 26.11.2009 № 47-8/V „Про затвердження Порядку розміщення зовнішньої реклами в м. Золотоноша”.
3. Установити, що дозволи на розміщення зовнішньої реклами, видані до набрання чинності даного рішення, є дійсними, до закінчення строку їх дії.
4. Вищезазначені Правила є загальнообов’язковими до виконання для усіх суб’єктів господарювання та фізичних осіб з моменту їх затвердження..
5. Координацію роботи з виконання рішення доручити першому заступнику міського голови Маслу О.М., контроль за виконанням рішення покласти на депутатську комісію з питань підприємництва, промисловості, транспорту та зв’язку. (Слюсар О.О.).

Секретар ради

Наталія СЬОМАК

Правила
розміщення зовнішньої реклами на території Золотоніської
територіальної громади

1. Загальні положення

1.1. Правила розміщення зовнішньої реклами на території Золотоніської територіальної громади (далі-Правила) розроблені відповідно до Закону України „Про рекламу”, Закону України „Про дозвільну систему у сфері господарської діяльності”, Закону України „Про адміністративні послуги”, Постанови Кабінету Міністрів України від 29.12.2003 року № 2067 „Про затвердження Типових Правил розміщення зовнішньої реклами” зі змінами та доповненнями і інших нормативно-правових актів України в галузі зовнішньої реклами.

1.2. Дані Правила регулюють правові відносини, що виникають у зв’язку з розміщенням зовнішньої реклами на території Золотоніської територіальної громади між виконавчими органами Золотоніської міської ради і фізичними та юридичними особами, незалежно від форм власності, і визначають порядок надання дозволів на розміщення зовнішньої реклами та укладення договорів про надання права тимчасового користування місцем на розміщення зовнішньої реклами на території Золотоніської територіальної громади.

1.3. Дія цих Правил поширюється на всю територію на території Золотоніської територіальної громади, включаючи розташування рекламних засобів на будинках (будівлях) і спорудах, у тому числі на відкритих майданчиках, на міських вулицях (дорогах), площах тощо, у зелених зонах, на елементах вуличного обладнання, на зовнішніх поверхнях, інших об'єктах, розташованих на відкритій місцевості, незалежно від форм власності та підпорядкування. Ці Правила є обов’язковими для виконання всіма учасниками рекламної діяльності - фізичними та юридичними особами.

1.4. Правила встановлюють порядок здійснення діяльності з розміщення зовнішньої реклами на території Золотоніської територіальної громади з урахуванням типології елементів місцевого середовища, архітектурних, функціонально-планувальних, історико-культурних та інших чинників.

2. Визначення термінів

2.1. У цих Правилах терміни вживаються у такому значенні:

алея - дорога в парку, саду, сквері, лісопарку, на бульварі, обсаджена, як правило, з одного або обох боків деревами та чагарниками;

дозвіл - документ установленної форми, виданий розповсюдженню зовнішньої реклами на підставі рішення виконавчого комітету Золотоніської міської ради, який дає право на розміщення зовнішньої реклами на певний строк та у певному місці. Дозволів потребують усі види спеціальних конструкцій на яких розміщується зовнішня реклама;

місце розташування рекламного засобу - площа зовнішньої поверхні будинку, споруди, елемента вуличного обладнання або відведеної території на відкритій місцевості у межах Золотоніської територіальної громади, що надається розповсюдженню зовнішньої реклами в тимчасове користування власником або уповноваженим ним органом (особою);

пішохідна доріжка - елемент дороги, призначений для руху пішоходів, облаштований у її межах чи поза нею і позначений дорожнім знаком;

спеціальні конструкції - тимчасові та стаціонарні рекламні засоби (світлові та несвітлові, наземні та неназемні (повітряні), плоскі та об'ємні стенди, щити, панно, транспаранти, троли, таблички, короби, механічні, динамічні, електронні табло, екрани, панелі, тумби, складні просторові конструкції, аеростати, повітряні кулі тощо), які використовуються для розміщення реклами;

вивіска чи табличка - елемент на будинку, будівлі або споруді з інформацією про зареєстроване найменування особи, знаки для товарів і послуг, що належать такій особі, вид її діяльності (якщо це не впливає із зареєстрованого найменування особи), час роботи, що розміщений на зовнішній поверхні будинку, будівлі або споруди не вище першого поверху або на поверсі, де розташовується власне чи надане у користування особі приміщення (крім, випадків, коли суб'єкту господарювання належить на праві власності або користування вся будівля або споруда), біля входу у таке приміщення, який не є рекламою.

2.2. Інші терміни не визначені у розділі 2 цих Правил вживаються у значенні наведеному у статті 1 Закону України „Про рекламу” та у п. 2 „Типових правил розміщення зовнішньої реклами” затверджених постановою Кабінету Міністрів України від 29.12.2003 року № 2067.

3. Повноваження робочого органу

3.1. З метою регулювання діяльності у сфері розміщення зовнішньої реклами на території Золотоніської територіальної громади, виконавчим комітетом утворюється робочий орган (в складі управління архітектури, регулювання забудови та земельних відносин).

3.2. Робочий орган не може виступати заявником на розміщення зовнішньої реклами (комерційного характеру) та одержувати дозвіл.

3.3. В межах повноважень робочого органу управління архітектури, регулювання забудови та земельних відносин забезпечує:

- здійснення нагляду за дотриманням вимог чинного законодавства в галузі реклами;

- надання у разі потреби розповсюдженню зовнішньої реклами архітектурно-планувальних завдань на опрацювання проектно-технічної документації для розташування складних рекламних засобів, а також надання роз'яснень з питань пов'язаних з розміщенням зовнішньої реклами;

- попередній розгляд заяв розповсюдженню зовнішньої реклами щодо надання дозволу на розміщення зовнішньої реклами;

- підготовку проектів рішень виконавчого комітету щодо надання дозволу, про відмову у його наданні та припиненні дії рішення щодо надання дозволу;

- підготовка проєктів та реєстрація дозволів, виданих на підставі рішення виконавчого комітету розповсюджувачам зовнішньої реклами;
- ведення інформаційного банку даних місць розташування рекламних засобів;
- прийняття рішення про встановлення пріоритету заявника на місце розташування рекламного засобу, продовження строку, на який встановлено зазначений пріоритет, або про відмову в установленні такого пріоритету;
- контроль за розміщенням та утриманням місць реклами, станом рекламних засобів, в тому числі їх невикористанням;
- видачу приписів на усунення виявлених порушень законодавства про рекламу, вимог документів, на підставі яких він надавався та вимог цих Правил;
- підготовку рішень виконавчого комітету про демонтаж рекламних засобів.

4. Порядок отримання дозволу на розміщення зовнішньої реклами

4.1. Зовнішня реклама на території Золотоніської територіальної громади розміщується та експлуатується на підставі наданого за рішенням виконавчого комітету дозволу.

Проект цього рішення готує управління архітектури, регулювання забудови та земельних відносин відповідно до цих Правил.

4.2. Для одержання дозволу розповсюджувач зовнішньої реклами (далі – заявник) через відділ „Центр надання адміністративних послуг” подає заяву до виконавчого комітету Золотоніської міської ради за формою згідно з додатком 1. Під час подання заяви адміністратор перевіряє наявність наведених нижче додатків та направляє їх разом з заявою управління архітектури, регулювання забудови та земельних відносин міста.

До заяви додаються:

а) фотокартка або комп’ютерний макет (розміром не менше 6х9 сантиметрів) місця на якому планується розташування рекламного засобу та/або ескіз рекламного засобу з конструктивним рішенням.

4.3. За наявності документів, передбачених п. 4.2. цих Правил, відомості про заяву у той же день вносяться управління архітектури, регулювання забудови та земельних відносин до реєстру заяв та дозволів на розміщення зовнішньої реклами (журналу), який ведеться у довільній формі.

4.4. Управління архітектури, регулювання забудови та земельних відносин міста протягом 5 робочих днів, з дня отримання заяви на розгляд перевіряє місце розташування рекламного засобу, зазначене у заяві, на предмет надання на заявлене місце зареєстрованого в установленому порядку дозволу за формою згідно з додатком 2.

4.5. У разі якщо заява та додатки до неї вказують на місце реклами іншого розповсюджувача реклами або відповідно до затвердженої містобудівної документації на зазначеному місці передбачено розміщення іншого об’єкта архітектурної діяльності управління архітектури за підписом заступника міського голови надсилає заявникові вмотивовану відповідь із зазначенням підстав, передбачених законом не пізніше трьох робочих днів з дати отримання заяви.

4.6. Строк видачі дозволу становить 10 робочих днів з дати отримання заяви (без врахування дати проведення засідань виконавчого комітету та часу для погодження місця розміщення рекламного засобу відповідними службами).

4.7. Видача дозволу погоджується управлінням архітектури, регулювання забудови та земельних відносин з власником місця або уповноваженим ним органом (особою), а також з:

Мінкультури - у разі розміщення зовнішньої реклами на пам'ятках національного значення, в межах зон охорони цих пам'яток, історичних ареалів населених місць;

обласною державною адміністрацією - у разі розміщення зовнішньої реклами на пам'ятках місцевого значення, а також в межах зон охорони цих пам'яток;

утримувачем інженерних комунікацій - у разі розміщення зовнішньої реклами в межах комунікацій;

Укравтодором або власниками автомобільних доріг та Національною поліцією - у разі розміщення зовнішньої реклами у межах смуги відведення автомобільних доріг на перехрестях, біля дорожніх знаків, світлофорів, пішохідних переходів та зупинок транспорту загального користування.

Перелік органів та осіб, з якими погоджується видача дозволу, є вичерпним.

Дії щодо отримання зазначених погоджень вчиняються управлінням архітектури, регулювання забудови та земельних відносин із залученням в разі необхідності зацікавлених осіб протягом строку, встановленого для отримання дозволу.

4.8. Під час надання дозволу втручання у форму рекламного засобу та зміст реклами забороняється.

4.9. Управління архітектури, регулювання забудови та земельних відносин протягом не більш як 5 робочих днів з дати одержання належним чином оформлених примірників дозволу, подає виконавчому комітету пропозиції та проєкт відповідного рішення.

4.10. Виконавчий комітет приймає рішення про надання дозволу або про відмову у його наданні.

4.11. В разі ненадання заявником документів, зазначених в пункті 4.12 в установленій строк, Договір вважається розірваним. Управління архітектури, регулювання забудови та земельних відносин готує на розгляд чергового засідання виконавчого комітету проєкт рішення щодо втрати чинності рішення про надання дозволу.

4.12. Управління архітектури, регулювання забудови та земельних відносин протягом десяти днів з дати реєстрації дозволу надає Золотоніському міському фінансовому управлінню інформацію про розповсюджувачів зовнішньої реклами, яким надано дозвіл з метою здійснення контролю за надходженням платежів за тимчасове користування місцем розташування рекламного засобу;

4.13. Дозвіл надається строком на п'ять років, якщо менший строк не зазначено у заяві.

4.14. Виданий у встановленому порядку дозвіл є підставою для розміщення зовнішньої реклами та виконання робіт, пов'язаних з розташуванням рекламного засобу.

4.15. Після розташування рекламного засобу розповсюджувач зовнішньої реклами у п'ятиденний строк зобов'язаний подати робочому органу (управлінню архітектури, регулювання забудови та земельних відносин) фотокартку місця розташування рекламного засобу (розміром не менш як 6 x 9 сантиметрів).

4.16. У разі зміни містобудівної ситуації, проведення реконструкції, ремонту, будівництва на місці розташування рекламного засобу, які вимагають зміни місця розташування рекламного засобу, управління архітектури, регулювання забудови та земельних відносин у семиденний строк письмово повідомляє про це розповсюджувача зовнішньої реклами.

У десятиденний строк з початку зміни містобудівної ситуації, реконструкції, ремонту, будівництва управління архітектури, регулювання забудови та земельних відносин надає розповсюджувачу зовнішньої реклами інформацію про інше рівноцінне місце.

У разі досягнення згоди щодо нового місця розташування рекламного засобу за рішенням робочого органу вносяться зміни у дозвіл.

4.17. Відшкодування витрат, пов'язаних з демонтажем та монтажем рекламного засобу на новому місці, здійснюється відповідно до додаткової угоди до Договору з власником місця розташування рекламного засобу.

4.18. Плата за надання робочим органом послуг, пов'язаних із зміною місця розташування рекламного засобу, не справляється. Строк дії дозволу продовжується на час, необхідний для вирішення питання про надання рівноцінного місця. Після закінчення реконструкції, ремонту, будівництва на місці розташування рекламного засобу розповсюджувач зовнішньої реклами має пріоритетне право на розташування рекламного засобу на попередньому місці.

4.19. У разі набуття права власності на рекламний засіб іншою особою або передачі його в оренду дозвіл підлягає переоформленню в порядку отримання дозволу відповідно до цих Правил.

4.20. Видача (відмова у видачі, переоформлення, видача дублікату, анулювання) дозволу на розміщення зовнішньої реклами здійснюється відповідно до Закону України "Про дозвільну систему у сфері господарської діяльності".

5. Види платежів при оформленні дозволів на тимчасове користування місцем розташування рекламного засобу та встановлення пріоритету на нього

5.1. На розміщення зовнішньої реклами встановлюються такі види платежів:

а) плата за користування місцями розташування об'єктів зовнішньої реклами, яка сплачується на окремий спеціальний рахунок виконавчого комітету Золотоніської міської ради щомісячно, з дати прийняття виконавчим комітетом рішення про надання дозволу на розміщення зовнішньої реклами.

Розмір плати за тимчасове користування місцем становить 100 відсотків згідно із затвердженими тарифами та сплачується розповсюджувачем зовнішньої реклами у встановленому порядку.

Підставою для нарахування та внесення розповсюджувачем реклами відповідної плати є укладений Договір.

За наявності дозволу розповсюджувач зовнішньої реклами не звільняється від плати за право тимчасового користування місцем для розміщення рекламоносія при відсутності установки рекламного засобу.

5.2. Плата за тимчасове користування місцем розташування рекламних засобів, що перебуває у державній або приватній власності – встановлюється на договірних засадах з його власником або уповноваженим ним органом (особою).

5.3. Плата за тимчасове користування місцем розташування рекламного засобу залежить від рекламної площі.

5.4. Рекламна площа визначається як сума площ рекламних зображень рекламного засобу, вписаних в прямокутні геометричні форми без обрамлень (в чистоті), що визначаються множенням ширини зображення на його висоту в метрах.

5.5. Розмір фіксованої плати за 1 м. кв. рекламної площі не може встановлюватись залежно від змісту реклами.

5.6. Розмір плати за користування місцями розміщення рекламних засобів визначається залежно від типу, розміру об'єктів зовнішньої реклами, місця їх розміщення, враховується також поділ території міста на зони, освітленість реклами та кількість площин конструкції.

5.7. Розмір плати за користування місцем розміщення рекламоносія, розраховується за формулою :

$$T = S \times (A \times K_1 \times K_2),$$

де – S - рекламна площа;

A – розмір плати за користування (Додаток 4);

K1 - зональний коефіцієнт (Додаток 5);

K2 - коригуючий коефіцієнт (Додаток 6).

У випадку короткострокового використання рекламного засобу (менше ніж 1 місяць) оплата проводиться за кожен добу на загальних підставах.

5.8. Виконавчий комітет Золотоніської міської ради затверджує розмір фіксованої плати за 1 м. кв. рекламної площі і може коригувати його в залежності від рівня інфляції та умов розвитку рекламного ринку.

5.9. Плата за видачу дозволу не стягується.

6. Вимоги до розміщення рекламних засобів

6.1. До виготовлення і розташування рекламних засобів застосовуються вимоги, що встановлюються відповідними містобудівними нормами, чинним законодавством та цими Правилами.

6.2. Зовнішня реклама повинна відповідати таким вимогам:

а) розміщуватися з додержанням вимог техніки безпеки:

- розроблення необхідної технічної документації, монтаж (демонтаж) рекламного засобу здійснюється спеціалізованими підприємствами, установами та організаціями;

- розташування дахових рекламних засобів забороняється без попередньої технічної експертизи спеціалізованих підприємств, установ та організацій;

- підключення рекламних засобів до існуючих мереж зовнішнього освітлення здійснюється відповідно до вимог, передбачених законодавством;

- розташування рекламних засобів у межах охоронних зон інженерних комунікацій дозволяється за погодженням з утримувачем зазначених комунікацій

б) розміщуватися із забезпеченням видимості дорожніх знаків, світлофорів, перехресть, пішохідних переходів, зупинок транспорту загального користування та не відтворювати зображення дорожніх знаків;

в) освітлення зовнішньої реклами не повинно засліплювати учасників дорожнього руху, а також не повинно освітлювати квартири житлових будинків;

г) фундамент наземної зовнішньої реклами, що виступає над поверхнею землі, може бути декоративно оформлений;

д) на опорах наземної зовнішньої реклами, що розміщується вздовж проїжджої частини вулиць і доріг, за вимогою, наноситься вертикальна дорожня розмітка із світлоповертаючих матеріалів заввишки до 2 метрів від поверхні землі;

е) нижній край зовнішньої реклами, що розміщується над проїжджою частиною вулиць і доріг, у тому числі на мостах, естакадах тощо, повинен розташовуватися на висоті не менш як 5 метрів від поверхні дорожнього покриття;

є) у місцях, де проїжджа частина вулиці межує з цоколями будівель або огорожами, зовнішня реклама може розміщуватися в одну з фасадів будівель або огорожами ліній.

6.3. Забороняється розташовувати рекламні засоби:

а) на пішохідних доріжках та алеях, зелених зонах;

б) у населених пунктах на висоті менш як 5 метрів від поверхні дорожнього покриття, якщо їх рекламна поверхня виступає за межі краю проїжджої частини.

6.4. Реклама алкогольних напоїв та тютюнових виробів, знаків для товарів і послуг, інших об'єктів права інтелектуальної власності, під якими випускаються алкогольні напої та тютюнові вироби, не повинна розміщуватися на рекламних засобах ближче ніж за 300 метрів прямої видимості від території дитячих дошкільних закладів, середніх загальноосвітніх шкіл та інших навчальних закладів, в яких навчаються діти віком до 18 років.

6.5. Розміщення зовнішньої реклами на пам'ятках історії та архітектури і в межах зон охорони таких пам'яток, в межах об'єктів природно-заповідного фонду дозволяється за погодженням з відповідними центральним або місцевим органом виконавчої влади у сфері охорони культурної спадщини та об'єктів природно-заповідного фонду.

6.6. Перелік обмежень та заборон щодо розміщення зовнішньої реклами, встановлений пунктами 6.2-6.5 цих Правил, є вичерпним.

6.7. Відповідальність за зовнішній вигляд, технічний стан рекламних засобів, порушення вимог техніки безпеки під час розташування та експлуатації рекламних засобів несе розповсюджувач зовнішньої реклами згідно законодавства.

6.8. Рекламні засоби забезпечуються маркуванням із зазначенням на каркасі рекламного засобу найменування розповсюджувача зовнішньої реклами, номера його телефону, дати видачі дозволу та строку його дії.

6.9. Розташування рекламних засобів на перехрестях, біля дорожніх знаків, світлофорів, пішохідних переходів та зупинок транспорту загального користування дозволяється за погодженням з уповноваженим підрозділом Національної поліції.

6.10. Розміщення зовнішньої реклами на територіях, будинках і спорудах здійснюється за згодою їх власників або уповноважених ними органів (осіб) з урахуванням архітектурних, функціонально-планувальних, історико-культурних чинників, типології міського середовища та з додержанням правил благоустрою.

6.11. Рекламні засоби не повинні створювати перешкоди механізованому прибиранню вулиць, обслуговуванню інженерних мереж і споруд, викошуванню газонів.

6.12. Виносні рекламні засоби за змістом не повинні замінювати чи дублювати вивіску й розміщуються на відстані не більше 1 м від входу і тільки при ширині тротуару (пішохідної доріжки) не менше 3 м.

6.13. Рекламні засоби повинні мати постійне рекламно-інформаційне заповнення.

6.14. Рекламні засоби повинні утримуватись у належному технічному та естетичному стані з забезпеченням своєчасного оновлення зовнішнього вигляду, заміни пошкоджених, нечитабельних, відверто застарілих за інформацією рекламних сюжетів, негайного відновлення пошкоджених конструкцій.

7. Розміщення реклами театральних та видовищних заходів

7.1. До театральних та видовищних заходів відносяться:

- а) концерти, виставки, концертні програми;
- б) фестивалі, конкурси, свята, ярмарки, виставки, розважально-дозвільні програми, кіно та відеопокази;
- в) циркові програми, спортивні та інші змагання;
- г) громадсько-політичні, пропагандистські акції, в тому числі пов'язані з проведенням загально-державних або регіональних виборчих компаній, референдумів, тощо;
- д) релігійно-культурні та духовно-просвітницькі акції.

7.2. Реклама театральних та видовищних заходів розміщується закладами, установами, організаціями будь-якої форми власності на існуючих, орендованих спеціальних конструкціях та додатково в місцях, спеціально відведених виконавчим комітетом для розміщення афіш та плакатів.

8. Вивіски та таблички

8.1. Визначення термінів:

Вивіска чи табличка - елемент на будинку, будівлі або споруді з інформацією про зареєстроване найменування особи, знаки для товарів і послуг, що належить такій особі, вид діяльності, час роботи, розташоване біля входу у приміщення.

Об'єкт культурної спадщини - визначне місце, споруда (витвір), комплекс (ансамбль), їхні частини, пов'язані з ними рухомі предмети, що донесли до нашого часу цінність з археологічного, естетичного, етнологічного, історичного, архітектурного, мистецького, наукового чи художнього погляду і зберегли свою автентичність.

Історичний ареал - частина населеного місця, що зберегла об'єкти культурної спадщини і пов'язані з ними розпланування та форму забудови, які походять з попередніх періодів розвитку, типові для певних культур або періодів розвитку.

8.2. Вивіски та таблички:

- повинні розміщуватися без втручання у несучі конструкції, легко демонтуватися, щоб не створювати перешкод під час робіт, пов'язаних з експлуатацією та ремонтом будівель і споруд, на яких вони розміщуються;
- не повинні відтворювати зображення дорожніх знаків;
- не повинні розміщуватися на будинках або спорудах - об'єктах незавершеного будівництва;
- літери повинні бути на просвіт без закривання архітектурних елементів та архітектурного декору;
- розташування вивіски залежить від характеру існуючого стану фасаду та архітектурних елементів.
- площа поверхні не повинна перевищувати 3 кв. метрів.

8.3. Обмеження до розміщення вивісок чи табличок, рекламних конструкцій на фасадах об'єктів нерухомого майна вздовж вул. Шевченка:

- не дозволяється перенасичення розміщення рекламно-інформаційними засобами;
- не дозволяється розміщення у складі рекламно-інформаційних засобів будь-яких елементів у вигляді архітектурних деталей та декору, які не передбачені архітектурним рішенням фасаду;
- не дозволяється розміщення рекламних конструкцій, вивісок та табличок на лоджіях, балконах, огорожувальних конструкціях та з закриттям архітектурного декору фасаду;
- не дозволяється розміщення рекламних конструкцій, вивісок та табличок, які закриватимуть охоронні знаки пам'ятки культури, меморіальні дошки, номерні знаки будинків тощо;
- не дозволяється розміщення вивісок чи табличок, які порушуватимуть архітектурно-декоративне підсвітлення об'єкту культурної спадщини.

8.4. Інші вимоги до розміщення вивісок чи табличок на фасадах будівель вздовж вул. Шевченка:

- вивіски чи таблички не повинні відтворювати архітектурні та декоративні елементи фасаду будівлі;
- розташування вивісок чи табличок можливо в межах дверного або віконного прорізу навпроти верхній глухій частині вхідних вітражних дверей або вікон (віконна або дверна фрамуга);
- забороняється зовнішнє обклеювання вхідних вітражних дверей, вікон, вітражів плівкою яка є інформаційно-рекламним засобом.
- розміщення декількох вивісок чи табличок повинно створювати композиційну складову яка не суперечить загальному архітектурному рішенню фасаду будівлі, не відтворює елементи декору.

- колір козирку повинен бути єдиним для всіх закладів, не допускається перенасичення інформативними елементами (літери або торговельні знаки) та не створювати різномасштабну композицію.

8.5. Перелік заходів щодо виготовлення та погодження дизайн-проекту розташування вивісок та інформативних табличок на фасадах будинків вздовж вул. Шевченка

Для отримання дозволу на розміщення зовнішньої інформаційної вивіски чи таблички на фасаді будівлі або споруди, необхідно надати графічні матеріали, які слід виконати у довільній формі, а саме:

- візуалізація місця на якому планується розташування вивіски або інформаційної таблички (розгортка фасаду будинку або фрагмент фасаду будинку з зазначенням місця розміщення вивіски або інформаційної таблички);

- ситуаційна схема (фрагмент місцевості де планується розташування вивіски або інформаційної таблички);

- ескіз з конструктивним рішенням вивіски чи таблички з вказаними габаритними розмірами, визначенням кольорового рішення, схему кріплення до фасаду будинку).

Інформаційні таблички повинні відповідати габаритним розмірам, кольоровому рішенню та схемі кріплення до будинку вказаних в дизайн-проекті.

Монтаж вивіски або інформаційної таблички на фасаді будівлі здійснюється виключно у відповідності з параметрами, які зазначені в графічних матеріалах дизайн-проекту.

У разі якщо після монтажу вивіски чи таблички на фасаді будинку має місце спотворення фасаду та невідповідність дизайн-проекту, це тягне за собою процедуру ініціювання демонтажу вивіски чи таблички.

8.6. Забороняється вимагати від суб'єктів господарювання будь-які документи для розміщення вивісок чи табличок, не передбачені законодавством.

8.7. Демонтаж вивісок чи табличок, розміщених з порушенням вимог цих Правил, здійснюється у разі:

- припинення юридичної особи або припинення діяльності фізичної особи - підприємця;

- невідповідності розміщення вивіски чи таблички вимогам щодо її розміщення, оформлення наданим у визначенні, та архітектурним вимогам, державним нормам, стандартам і правилам, санітарним нормам;

- порушення благоустрою території.

Розміщені вивіски чи таблички підлягають демонтажу за рахунок коштів юридичних осіб або фізичних осіб - підприємців, якими вони були встановлені.

9. Контроль за дотриманням цих Правил та відповідальність за їх порушення

9.1. Контроль за дотриманням цих Правил здійснює робочий орган через:

Управління архітектури, регулювання забудови та земельних відносин в частині:

- укладання Договорів;
- підготовка проєкту рішень виконавчого комітету Золотоніської міської ради щодо надання дозволу на розміщення зовнішньої реклами чи відмови у його наданні.

Управління житлово-комунального господарства в частині:

- встановлення, експлуатаційного стану рекламних засобів та утримання прилеглої території;
- направлення приписів щодо усунення порушень;
- складання адміністративних протоколів за порушення порядку розміщення реклами, вивісок та табличок;
- здійснення демонтажу рекламних засобів.

Міське фінансове управління в частині:

- контролю за надходженням платежів за тимчасове користування місцем розташування рекламного засобу.

9.2. Розповсюджувач зовнішньої реклами, винний у порушенні цих Правил, несе відповідальність згідно чинного законодавства.

Секретар ради

Наталія СЬОМАК

Додаток 1
до Правил розміщення
зовнішньої реклами на території
Золотоніської територіальної громади

Виконавчому комітету Золотоніської
міської ради

ЗАЯВА
про надання дозволу на розміщення зовнішньої реклами

Заявник _____
(для юридичної особи - повне найменування розповсюджувача зовнішньої

реклами, для фізичної особи - прізвище, ім'я та по батькові)

Адреса заявника _____
(для юридичної особи - місцезнаходження, для фізичної особи -

місце проживання, паспортні дані)

Ідентифікаційний код юридичної особи
або ідентифікаційний номер фізичної особи _____

Телефон (телефакс) _____

Прошу надати дозвіл на розміщення зовнішньої реклами за адресою

_____ (повна адреса місця розташування рекламного засобу)

строком на _____
(літерами)

Перелік документів, що додаються _____

Заявник
або уповноважена
ним особа

_____ (підпис)

_____ (ініціали та прізвище)

М. П.

Секретар ради

Наталія СЬОМАК

ДОЗВІЛ
на розміщення зовнішньої реклами

Виданий _____ р. на підставі рішення _____
(дата видачі)

_____ (виконавчий орган сільської, селищної, міської ради, дата і номер рішення)

_____ (для юридичної особи - повне найменування розповсюджувача зовнішньої реклами, для фізичної

_____ особи - прізвище, ім'я та по батькові)

_____ (місцезнаходження (місце проживання), номер телефону (телефаксу), банківські реквізити,

_____ ідентифікаційний код (номер)

Адреса місця розташування рекламного засобу _____

Характеристика (в тому числі технічна) рекламного засобу _____

_____ (вид, розміри, площа місця розташування рекламного засобу)

Фотокартка або комп'ютерний макет місця з фрагментом місцевості (розміром не менш як 6 x 9 сантиметрів), на якому планується розташування рекламного засобу

Ескіз з конструктивним
рішенням рекламного засобу

Топогеодезичний знімок місцевості (М 1:500)
з прив'язкою місця розташування рекламного
засобу

Відповідальний за топогеодезичне знімання _____ М. П.
(підпис) (ініціали та прізвище)

Керівник робочого органу _____
(підпис) (ініціали та прізвище)

М. П.

Фотокартка місця (розміром не менш як 6 x 9 сантиметрів) після розташування на ньому
реklamного засобу

Керівник робочого органу _____
(підпис) (ініціали та прізвище)

М. П.

Секретар ради

Наталія СЬОМАК

ДОГОВІР №

про надання права тимчасового користування місцем на розміщення зовнішньої реклами на території Золотоніської територіальної громади

м. Золотоноша

20 ____

Виконавчий комітет Золотоніської міської ради в особі _____, діючого на підставі Правил розміщення зовнішньої реклами на території Золотоніської територіальної громади затверджених рішенням Золотоніської міської ради від __ №____, з однієї сторони, та _____ в особі _____, яка(-ий) діє на підставі _____ (далі – Користувач), з іншої сторони, уклали цей Договір про наступне:

1. Визначення термінів

1. Терміни вживаються в даному договорі у значенні, передбаченому Законом України „Про рекламу”, „Типовими правилами розміщення зовнішньої реклами”, затвердженими постановою Кабінету Міністрів України від 29 грудня 2003 року № 2067, та Правилами розміщення зовнішньої реклами на території Золотоніської територіальної громади (далі – Правила).

2. Предмет Договору

2.1. За цим Договором Користувачу надається право тимчасового користування місцем, що перебуває у комунальній власності територіальної громади та встановлення на нього плати згідно з розрахунком (Додаток до Договору), а Користувач використовує це місце за цільовим призначенням – для розташування рекламного засобу і здійснює плату згідно з умовами цього Договору.

3. Термін дії Договору

3.1. Цей договір набирає чинності з моменту його підписання сторонами і діє _____ рік (-ів).

3.2. У разі якщо жодна із сторін Договору не заперечує проти продовження дії даного Договору, за 5 днів до закінчення строку його дії - Договір вважається укладеним на той самий термін, на тих самих умовах.

3.3. Цей Договір може бути достроково розірвано за погодженням сторін.

3.4. На вимогу однієї із сторін цей Договір може бути достроково розірвано за рішенням суду в разі невиконання сторонами своїх зобов'язань та з інших підстав передбачених законодавчими актами України .

3.5. Допускається розірвання Договору в односторонньому порядку.

4. Права та обов'язки сторін

4.1. Управління архітектури, регулювання забудови та земельних відносин має право:

4.1.1. Вимагати від Користувача додержання вимог чинного законодавства України в галузі зовнішньої реклами та Правил розміщення зовнішньої реклами на території Золотоніської територіальної громади.

4.1.2. Використовувати на підставі додаткової угоди з Користувачем робочі поверхні зовнішньої реклами для розміщення соціальної рекламної інформації, у т.ч. рекламних плакатів за тематикою громади.

4.1.3. Здійснювати демонтаж спеціальних конструкцій у випадках невиконання Користувачем вимог Правил.

4.2. Управління архітектури, регулювання забудови та земельних відносин зобов'язується :

4.2.1. З дати підписання цього Договору надати Користувачу право тимчасового користування місцями для використання їх за цільовим призначенням згідно з п 2.1.

4.2.2. Не надавати право користування виділеним Користувачу місцем іншим особам на протязі терміну дії цього Договору, а також право на інше місце, розміщене ближче ніж 50 м прямої видимості від місця наданого користувачу з метою безперешкодного огляду рекламоносія Користувача.

4.2.3. Забезпечити Користувачу вільний доступ до наданого у користування місця для монтажу (демонтажу) спеціальних конструкцій та їх обслуговування на протязі терміну дії цього Договору.

4.2.4. У разі виникнення нагальної потреби в реконструкції, ремонті, будівництві на наданому Користувачу місці, у триденний термін надіслати Користувачу письмове повідомлення про це та надати останньому за його згодою у десятиденний термін право на узгоджене сторонами місце розміщення реклами на строк проведення вказаних робіт. Витрати Користувача, що пов'язані з демонтажем (монтажем) спеціальної конструкції та перенесенням її на інше, узгоджене сторонами місце, останньому не відшкодовуються. Користувач має пріоритетне право на поновлення дозволу на місце, на якому проводилися відповідні роботи.

4.2.5. Після закінчення реконструкції, ремонту, будівництва на місці колишнього розташування спеціальної конструкції зовнішньої реклами при потребі внести зміни у дозвіл на розміщення реклами.

4.3. Користувач зобов'язується:

4.3.1. Використовувати право на надане місце згідно з чинним законодавством України у галузі зовнішньої реклами, відповідно до умов цього Договору. Своєчасно здійснювати платежі за право тимчасового користування наданим місцем в розмірі, передбаченому пункту 5 Договору.

4.3.2. При розповсюдженні зовнішньої реклами дотримуватись вимог чинного законодавства України в галузі зовнішньої реклами та Правил розміщення зовнішньої реклами на території Золотоніської територіальної громади.

4.3.3. Дотримуватись правил благоустрою, вимог правил техніки безпеки, державних будівельних та санітарних норм.

4.3.4. При розробці конструкції рекламоносія передбачити можливість впливу зовнішніх навантажень природного та техногенного характеру. У випадку псування спеціальної конструкції та реклами (рекламоносіїв) своєчасно проводити їх заміну або ремонт.

4.3.5. Користувач несе особисту відповідальність за наслідки руйнування рекламоносія та створення аварійно – небезпечних ситуацій для пішоходів і проїжджаючого транспорту.

4.3.6. Без перешкод допускати до наданого у користування місця представників виконавчого комітету та управління архітектури, регулювання забудови та земельних відносин з метою перевірки їх використання та дотримання встановленого порядку.

4.3.7. У разі виникнення нагальної потреби в проведенні реконструкції, ремонту, будівництва на наданому Користувачу місці, звільнити його, демонтувати спеціальну конструкцію за свій рахунок та перенести її на узгоджене сторонами нове місце.

4.3.8. Не розповсюджувати недобросовісну та приховану рекламу, рекламу тютюнових виробів та алкогольних напоїв.

4.3.9. У разі самостійного монтажу та/або демонтажу рекламних засобів, в 3-денний термін до початку цих робіт письмово повідомити про це виконавчий комітет Золотоніської міської ради.

4.3.10. Утримувати місце для розміщення зовнішньої реклами у задовільному естетичному вигляді.

4.3.11. Протягом 2-х днів після припинення дії цього Договору Користувач зобов'язаний звільнити надане у користування місце. При цьому демонтаж спеціальної конструкції та приведення території місця у належний стан (прибирання місця, вивезення сміття тощо) проводиться Користувачем. Здійснені під час дії цього Договору Користувачем невід'ємні поліпшення місця розташування спеціальної конструкції залишаються, а їх вартість Користувачу не відшкодовується.

4.3.11. У разі невиконання вимог щодо звільнення Користувачем місця розташування рекламної конструкції, управління архітектури, регулювання забудови та земельних відносин організовує демонтаж спеціальних конструкцій, що розташовані на займаному Користувачем місці, з наступним відшкодуванням Користувачем витрат (на підставі складених калькуляцій та рахунків), пов'язаних з проведенням робіт по демонтажу і наданню послуг по збереженню демонтованих спеціальних конструкцій.

5. Вартість тимчасового користування місцем розміщення зовнішньої реклами.

Порядок розрахунків

5.1. Плата за право тимчасового користування місцем розміщення зовнішньої реклами, що затверджена в розрахунку наведеному у додатку до Договору, встановлюється у розмірі _____ грн. на місяць.

5.1.1 Плата за тимчасове користування місцем розташування рекламних засобів, що перебуває у комунальній власності встановлюється відповідно до цих Правил:

а) з дати прийняття виконавчим комітетом Золотоніської міської ради рішення про надання дозволу на розміщення зовнішньої реклами, розмір плати за тимчасове користування місцем становить 100 відсотків згідно із затвердженими

тарифами та сплачується розповсюджувачем зовнішньої реклами у встановленому порядку. Підставою для нарахування та внесення розповсюджувачем реклами відповідної плати є укладений Договір.

б) за наявності дозволу розповсюджувач зовнішньої реклами не звільняється від плати за право тимчасового користування місцем для розміщення рекламоносія при відсутності установки рекламного засобу.

5.2. Місячна плата за загальний обсяг наданих місць розраховується в залежності від розрахунку розміру плати в місяць за користування місцями розташування зовнішньої реклами наведеному у Додатку до Договору, з урахуванням рекламної площі одного місця.

5.3. Порядок розрахунків: платежі по цьому Договору здійснюються Користувачем безготівково щомісяця, до 1-го числа наступного місяця, на рахунок виконавчого комітету Золотоніської міської ради.

Користувач має право здійснювати оплату за право тимчасового користування місцем розміщення зовнішньої реклами наперед, але не більше, ніж на один рік.

У разі переплати зазначених платежів переплачена сума за письмовою заявою Користувача повертається йому або зараховується в рахунок майбутніх платежів.

5.4. У разі прийняття Смілянською міською радою рішення про зміну тарифів на розміщення зовнішньої реклами виконавчий комітет Золотоніської міської ради проводить зміну оплати за місце розташування зовнішньої реклами в односторонньому порядку.

5.5. Користувач бере на себе обов'язок уточнення банківських реквізитів виконавчого комітету Золотоніської міської ради через Золотоніське міське фінансове управління.

6. Відповідальність сторін

6.1. Враховуючи розміщення Користувачем рекламного носія до моменту підписання Договору, Користувач відшкодовує виконавчому комітету Золотоніської міської ради плату за розміщення зовнішньої реклами з моменту фактичної установки рекламоносія до моменту укладання Договору у сумі _____ грн.

6.2. У разі прострочення повернення місця, наданого у тимчасове користування з вини користувача за цим Договором, при припиненні дії Договору, Користувач сплачує виконавчому комітету Золотоніської міської ради неустойку на 10% більше місячної плати за надане місце за кожний день прострочки.

6.3. За несплату або несвоєчасну сплату коштів відповідно до умов даного Договору Користувач сплачує пеню на рахунок виконавчого комітету Золотоніської міської ради за кожен день прострочення у розмірі подвійної облікової ставки НБУ від суми простроченого платежу.

7. Припинення дії Договору. Розгляд спорів

7.1. Цей Договір припиняє свою дію:

7.1.1. За згодою сторін;

7.1.2. Якщо Користувач не платить, несвоєчасно або у неповному обсязі вносить платежі за користування місцями, передбачені даним Договором, протягом 2-х місяців після закінчення встановленого терміну сплати;

7.2. За згодою сторін, дія цього Договору припиняється з дати останнього письмового погодження.

У разі припинення дії цього Договору на підставах, передбачених п.п. 7.1.2. Договір вважається таким, що припинив свою дію через 10 днів з дати відправлення (за допомогою поштового зв'язку) письмового повідомлення Користувачу про припинення дії Договору (або його частини), при цьому орган місцевого самоврядування залишає за собою право відкликати своє погодження у дозволі на розміщення зовнішньої реклами.

7.3. Всі спори, що виникають між сторонами по цьому Договору, сторони прагнуть вирішувати шляхом переговорів. При недосягненні згоди шляхом переговорів спір передається на розгляд до суду у порядку, встановленому чинним законодавством України.

8. Прикінцеві положення

8.1. Зміни та доповнення до цього Договору вносяться за письмовою згодою сторін і є невід'ємною частиною Договору.

8.2. Всі угоди та Договори, які були підписані до укладення цього Договору і безпосередньо стосуються предмету останнього, втрачають юридичну силу з моменту підписання сторонами даного Договору.

8.3. Цей Договір та додаток до нього складено у двох примірниках, які мають однакову юридичну силу та розподіляють по одному примірнику для кожної із сторони.

ІХ. Місцезнаходження та реквізити сторін

Замовник

Користувач

(місцезнаходження, реквізити)

(місцезнаходження, реквізити)

Реквізити Сторін:

Виконавчий комітет

Золотоніської міської ради,
19702, м. Золотоноша, Черкаської області,
вул. Садовий проїзд, 8
п/р UA 928999980314050544000023737
код доходу 24060300
Банк: Казначейство України (ЕАП)
отримувач:
ГУК у Черкаській області/тг м. Золотоноша
ЄДРПОУ 37930566

Підпис Сторін

Міський голова _____

«_____» _____ 20__

«_____» _____ 20__

Секретар ради

Наталія СЬОМАК

Додаток № _____
до Договору від _____ № _____

**Розрахунок розміру плати
в місяць за користування місцями розташування зовнішньої реклами:**

№№ п/п	адреса місця розташування рекламного засобу	рекламна площа	підстава отримання дозволу	Розмір щомісячної плати за користування місцем розміщення рекламного засобу (без ПДВ)
1				$T = S \times (A \times K_1 \times K_2)$, де- S - рекламна площа; A – розмір плати за користування; K1- зональний коефіцієнт; K2-коригуючий коефіцієнт.
Всього щомісячна плата за користування місцями розміщення рекламних засобів (без ПДВ)				_____ грн. _____ (00коп.) (сума прописом)
Замовник (місцезнаходження, реквізити)			Користувач (місцезнаходження, реквізити)	
Реквізити Сторін:				
Виконавчий комітет Золотоніської міської ради, 19702, м. Золотоноша, Черкаської області, вул. Садовий проїзд, 8 п/р UA 928999980314050544000023737 код доходу 24060300 Банк: Казначейство України (ЕАП) отримувач: ГУК у Черкаській області/тг м. Золотоноша ЄДРПОУ 37930566				
Підпис Сторін				
Міський голова _____ «_____» _____ 20__ р.			_____ р. «_____» _____ 20__ р.	

Секретар ради

Наталія СЬОМАК

Тарифи
плати за користування місцями розташування зовнішньої реклами
відповідно до виду рекламного засобу (А)

№ з/п	Вид рекламного засобу	Розрахунок, одиниця виміру	Базовий місячний тариф (грн)
1	2	3	4
1	Окремо розташована щитова установка, білборд	1 кв. м. рекламної площі	50
2	Сіті-лайт	за одиницю	150
3	Панелі-кронштейни на стінах будівель	1 кв. м. рекламної площі	40
4	Щит, плакат на зупинках громадського транспорту, будівлях, спорудах, об'єктах чи елементах благоустрою	1 кв. м. рекламної площі	40
5	Панель-кронштейн, стенди змішаної інформації, реклама від громадян та суб'єктів підприємницької діяльності всіх форм власності	1 кв. м. рекламної площі	35
6	Транспаранти - перетяги, троли, підвиси на жорсткій основі в т. ч. над проїжджою частиною вулиць, доріг	1 кв. м. рекламної площі	45
7	Установки розміщені на дахах будівель і споруд	1 кв. м. рекламної площі	40
8	Динамічна реклама, табло, лазерні установки (по площині екрану)	1 кв. м. рекламної площі	50
9	Окремо розташована тумба, відеореклама, нестандартні рекламні засоби.	1 кв. м. рекламної площі	80
10	Виносні рекламні щити	за одиницю	200

Примітка:

1. Зазначені тарифи приведені без урахування податку на додану вартість та податку на рекламу.
2. Виконавчий комітет Золотоніської міської ради може щорічно переглядати тарифи в залежності від умов розвитку рекламного ринку на території громади та вносити відповідні пропозиції на розгляд Золотоніської міської ради.

Секретар ради

Наталія СЬОМАК

Зональні коефіцієнти, К1

що застосовуються до тарифів плати за користування місцями розташування зовнішньої реклами та інформації на території Золотоніської територіальної громади

№ з/п	Зона	Територія, на яку розповсюджується застосування коефіцієнту	Зональний коефіцієнт
1	2	3	4
1	А	Центральна частина міста - обмежена вулицями Соборна, Неверовського	2,0
2	В	вул. Обухова, вул. Черкаська, вул. Незалежності, вул. Садовий проїзд, вул. Благовіщенська, вул. Шевченка (від вул. Соборна до залізничного вокзалу (включно) вул. Шевченка (від вул. І. Богуна до вул. Канівська (включно) мікрорайону з , ринок 49 мікрорайону, ринок „Берізка”	1,5
3	С	Інші частини міста і території, що не зазначені в п. 1 та 2	1,2
4	Д	с. Благодатне, с. Деньги (с. Хвильово-Сорочин), с. Коробівка (с. Кедина Гора, с. Комарівка, с-ще. Снігурівка), с. Кропивна (с. Щербинівка, с. Маліївка), с. Крупське	0,8

Секретар ради

Наталія СЬОМАК

Додаток 6
до Правил розміщення
зовнішньої реклами на території
Золотоніської територіальної громади

**Коригуючі коефіцієнти тарифів плати відносно типу (виду) зовнішньої
реклами та інформації на Золотоніській територіальній громаді, К2**

№ з/п	Тип (вид) реклами	коригуючий коефіцієнт
1	2	3
1	Світлова реклама	0,5
2	Освітлена реклама	0,8
3	Односторонній щит	1,2
4	Двохсторонній щит (до вартості одної сторони 0.75)	1,5
5	Трьохсторонній щит (до вартості одної сторони 0.7)	2,1

Секретар ради

Наталія СЬОМАК

Форматні зони для розміщення зовнішньої реклами

Зона	Територія, на яку розповсюджується	Вид зовнішньої реклами, що дозволяється розміщувати
1	1	3
0	Парки, зони відпочинку (парк ім. Т.Г.Шевченка, „Меморіальний парк”, парк „Надія”, парк ім. Неверовського Д.П. стадіон	Розміщення зовнішньої реклами заборонено, вивіски, у вигляді тільки об'ємних літер
1	Центральна частина міста Золотоноша (вул. Шевченка обмежена вул. Соборна до вул. Неверовського; вул. Новоселівська обмежена вул. Обухова та вул. Шевченка; вул. Обухова; вул. Черкаська).	Рекламні вивіски, таблички у вигляді тільки об'ємних літер, сітілайти
2	вул. Шевченка від вул. Соборна до с. Згар та від вул. Неверовського до с. Новодмитрівка	Рекламні вивіски у вигляді тільки об'ємних літер і об'ємні букви на підкладці, сіті лайти
3	Інші частини міста і території, що не зазначені в п. 1 та 2, а також населені пункти Золотоніської територіальної громади	об'ємні літери, лайтбокиси, банери і т. д.
4	Об'їзна дорога, шосе	білборди, лайтбокиси

Секретар ради

Наталія СЬОМАК

Положення про порядок демонтажу засобів зовнішньої реклами, вивісок та табличок

1. Загальні положення.

1.1. Дане положення визначає порядок випадки і терміни проведення демонтажу об'єктів зовнішньої реклами, що розміщені з порушенням діючих Правил, а також оцінку, облік, збереження, повернення власнику або реалізацію незатребуваних демонтованих засобів зовнішньої реклами.

1.2 Положення розроблене відповідно до цього рішення і затверджених ним „Правил розміщення зовнішньої реклами на території Золотоніської територіальної громади”, Закону України „Про рекламу”, та інших нормативних актів.

2. Демонтаж об'єктів зовнішньої реклами, вивісок та табличок.

2.1 Демонтаж об'єктів зовнішньої реклами, вивісок та табличок проводиться відповідно до „Правил розміщення зовнішньої реклами на території Золотоніської територіальної громади ” у наступних випадках:

а) зовнішня реклама розміщена самовільно (без дозволу на розміщення зовнішньої реклами, виданого управлінням архітектури, регулювання забудови та земельних відносин у встановленому порядку);

б) минув термін дії дозволу на розміщення зовнішньої реклами і він не продовжений;

в) має місце порушення умов, вказаних у дозволі на право розміщення зовнішньої реклами та у Договорі;

г) повного чи часткового пошкодження архітектурно-художньої форми рекламоносія, його інформаційної поверхні і нежиття своєчасних і належних заходів по їх усуненню.

2.2. У вказаних вище випадках демонтаж зовнішньої реклами повинен бути проведений власниками рекламоносіїв самостійно за свій рахунок в термін вказаний у приписі управління житлово-комунального господарства про усунення порушення правил благоустрою.

2.3. Всі повідомлення про порушення порядку розміщення об'єктів зовнішньої реклами направляється рекламодавцеві чи уповноваженій ним особі кореспонденцією або вручаються йому під розпис.

2.4. У разі невиконання вимог припису про усунення порушень порядку розміщення зовнішньої реклами на території Золотоніської територіальної громади, управління архітектури, регулювання забудови та земельних відносин готує проєкт рішення виконавчого комітету щодо здійснення демонтажу спеціальних конструкцій.

2.5. Виконавчий комітет приймає рішення про проведення демонтажу у якому визначається перелік спеціальних конструкцій, що підлягають демонтажу із зазначенням місця розташування спеціальних конструкцій.

2.6. Демонтаж об'єктів зовнішньої реклами, встановлених з порушенням Правил розміщення об'єктів зовнішньої реклами, проводиться без попередньої видачі приписів в слідуючих випадках:

а) власник об'єкту зовнішньої реклами невстановлений, або не встановлено його місцезнаходження;

б) об'єкти зовнішньої реклами не відповідають архітектурно – художнім вимогам (вивісок, кронштейни, таблички, окремо розташовані щитові установки і т.д., виконані з картону, низькосортної фанери, ржавого металу, розташовані на деревах і т.д.) і забруднюють територію міста, такі рекламоносії підлягають утилізації;

в) експлуатація об'єктів зовнішньої реклами може привести до аварійної ситуації чи ставить небезпеку для життя і здоров'я пішоходів, пасажирів та транспортних засобів.

2.7. У разі необхідності під час проведення демонтажу можуть бути присутніми власник спеціальної конструкції, представники державних органів, міських відділів, служб і організацій.

2.8. Демонтаж об'єктів зовнішньої реклами за рішенням міськвиконкому проводить управління житлово – комунального господарства.

Секретар ради

Наталія СЬОМАК

Додаток 8 до Правил розміщення зовнішньої реклами на території Золотоніської територіальної громади

ЯК МОЖЕ БУТИ ВСТАНОВЛЕНА ВИВІСКА:

Біля входу в приміщення (в т.ч. у
подвір'ї, на сходовій клітці тощо), яке
займає суб'єкт господарювання, що
встановлює вивіску;

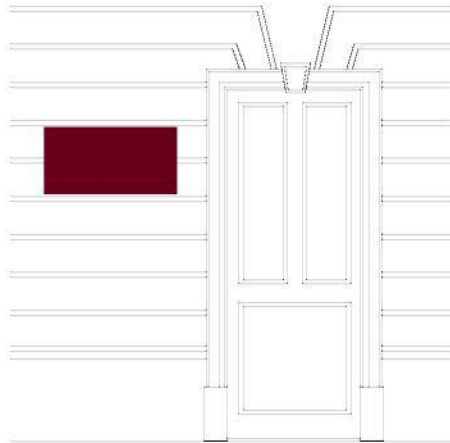

Над вхідними дверима, над вітринами
та над віконними прорізами;

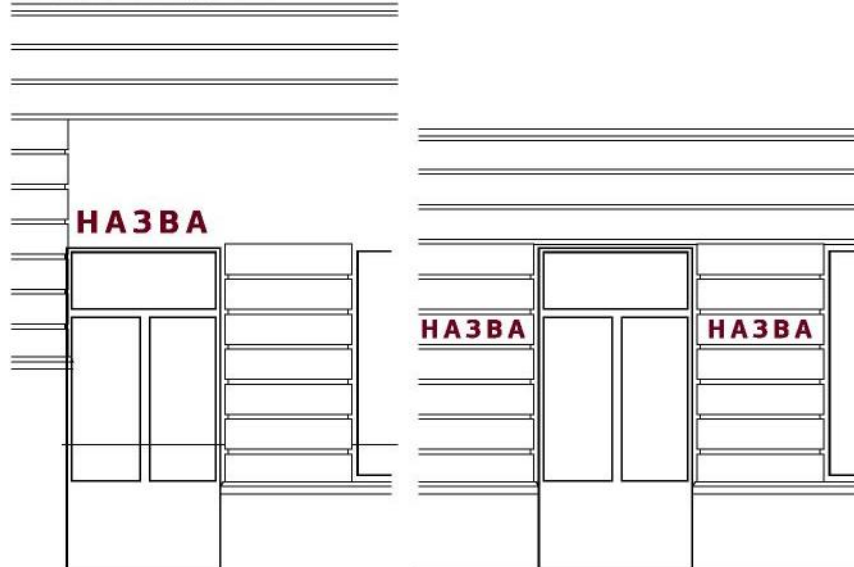

Не вище першого поверху або цоколя будівлі

Вивіска може розташовуватись на відповідному поверсі,
де розміщене власне чи надане у користування особі приміщення.
Також вивіска може розташовуватись вище першого поверху,
на даху будівлі, споруди у разі, коли суб'єкту господарювання
належить на праві приватної власності вся будівля.

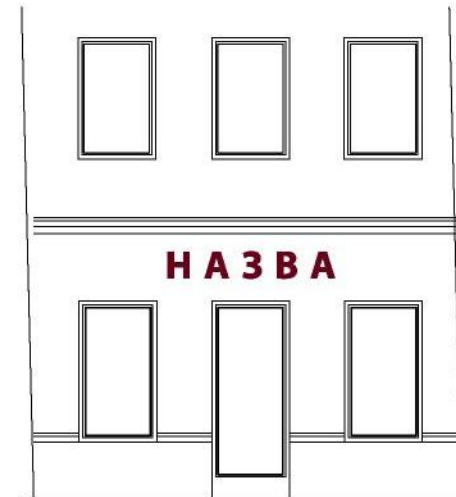

В існуючих, спеціально передбачених для вивісок у проекті будинку площинах, нішах, картушах, приставних вітринах тощо;



На власній земельній ділянці у вигляді об'ємно-просторової пластики чи конструкції.



На огорожі та її вхідній (в'їзній) брамі, якщо суб'єкту господарювання на праві приватної власності належить вся будівля та вся земельна ділянка;

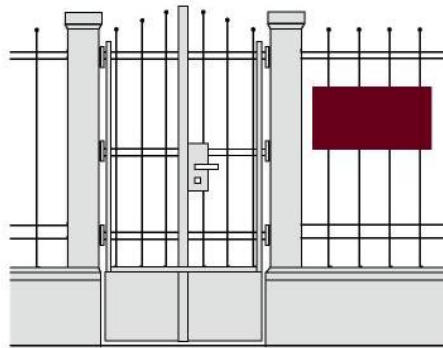

Якщо у будівлі знаходиться декілька власників (орендарів) приміщень, зовнішній вхід для яких є спільним, то їх вивіски на фасаді повинні розташовуватись на невеликих табличках однакового розміру (площею до 0,3м²) та з однакового матеріалу виконання, розміщених праворуч чи ліворуч від входу (в'їзду) у будівлю (приміщення). Окрім того, їхні вивіски можуть бути розташовані безпосередньо біля дверей належних їм приміщень.

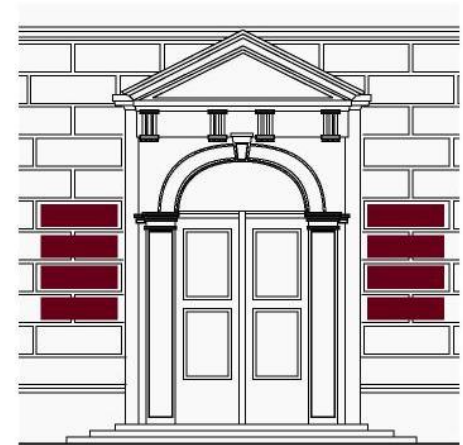

ЯК НЕ МОЖЕВСТАНСВЛЮВАТИСЬ ВИВІСКА:

На фасаді вище першого поверху (крім випадків, перелічених у п. 2. 1. 3. 2);

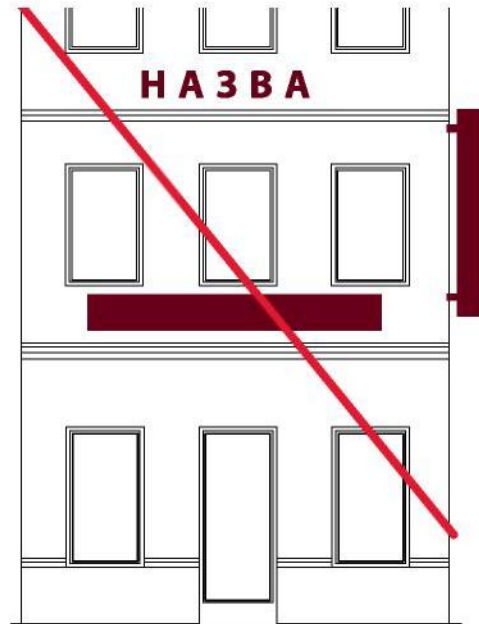

Із закриттям огорож балконів, архітектурного та скульптурного декору фасадів;

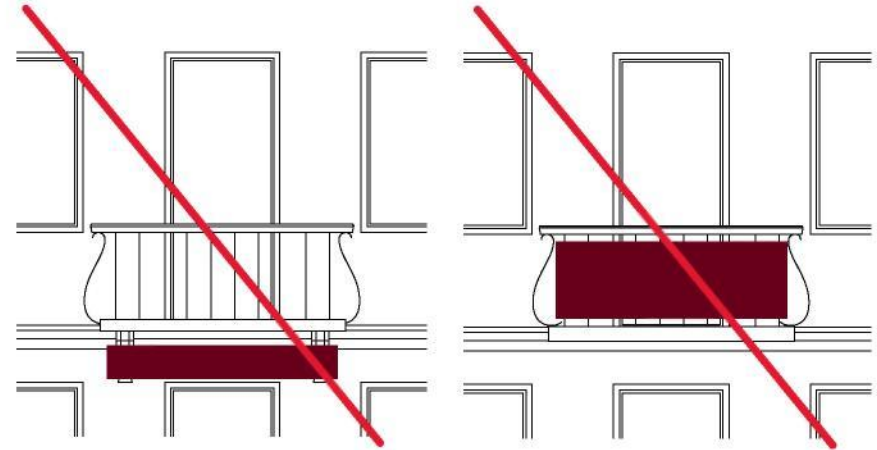

У вигляді світлових таблиць та моніторів, біжучих стрічок, вивісок із динамічною (пульсуючою) підсвіткою в межах історичного ареалу міста.

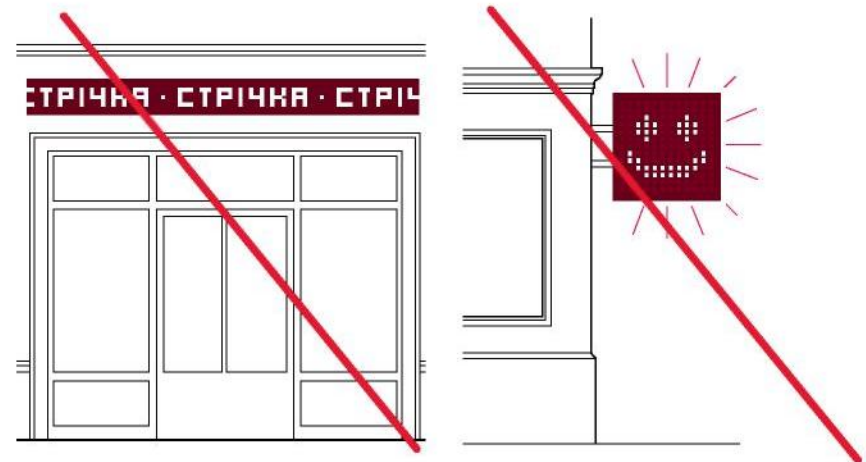

РОЗМІРИ ВИВІСОК

Розміри вивісок повинні бути масштабними до архітектурного вирішення фасаду та його елементів.



Відстань від площини фасаду до лицевої поверхні вивіски не повинна перевищувати 20 см.

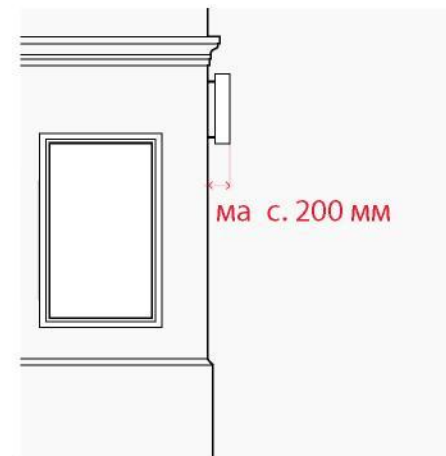

Вивіски не повинні виходити за межі приміщення, у якому здійснює діяльність суб'єкт господарювання.

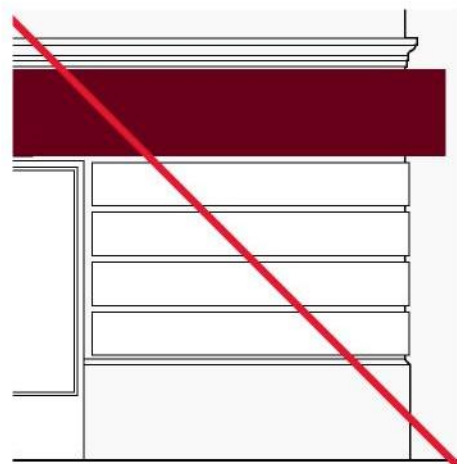

Вивіска повинна враховувати розмір та місце розташування раніше встановлених на цьому ж будинку вивісок. Перевага надається комплексному підходу до проектування та розміщення кількох вивісок на одному фасаді.

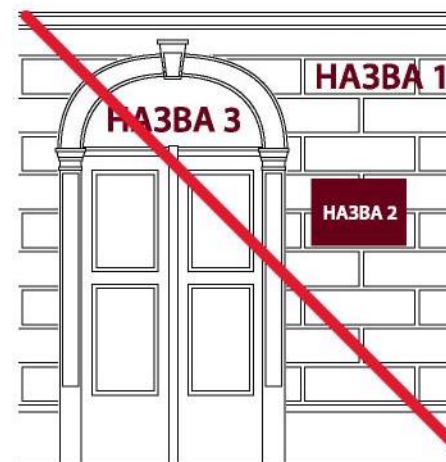

ЯК МОЖЕ БУТИ ВИГОТОВЛЕНА ВИВІСКА

Вивіска може бути виготовлена у вигляді:

Площини геометричної або іншої форми, що розміщується паралельно до фасаду, з нанесеним зверху або прорізаним зображенням чи написом. В історичному ареалі площа такої форми не може перевищувати 0,5 м²;



Окремих об'ємних літер, прикріплених до спільного каркасу чи іншого профілю, пофарбованого в колір фасаду (рекомендується у випадку довгого напису):



Окремих об'ємних літер, прикріплених безпосередньо на стіні (рекомендується у випадку короткого напису):

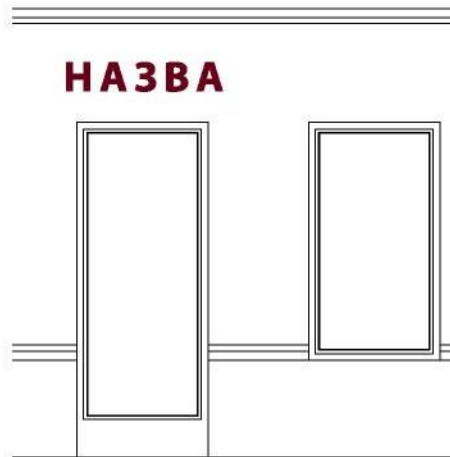

Напису чи зображення на прозорій безколірній площині (скло, акрил) плоскими, об'ємними чи вигравіюваними літерами;

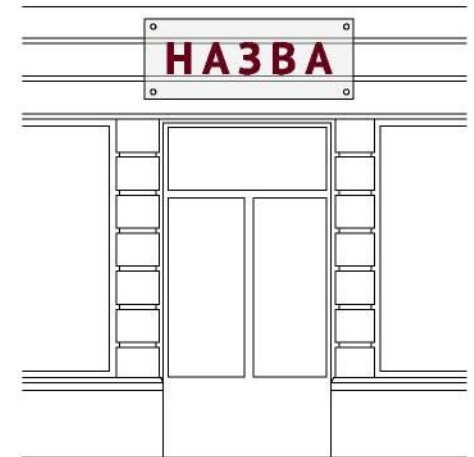

Шрифтового напису по тиньку, художнього розпису по тиньку (фрески), мозаїки, вітражу, що розміщений на кронштейні або у вітрині чи дверях, кам'яної, дерев'яної або металеві плити з різьбленим або гравійованим написом чи зображенням, рельєфу, вирізьбленого в тиньку, попередньо нанесеному різноколірними шарами (сграфіто)

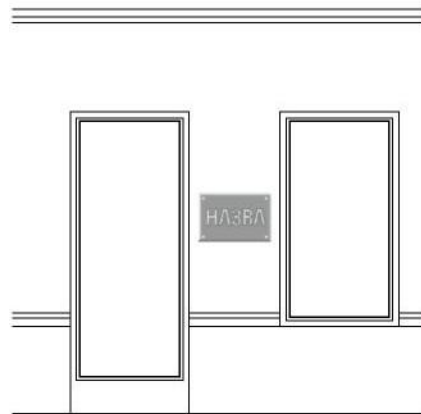
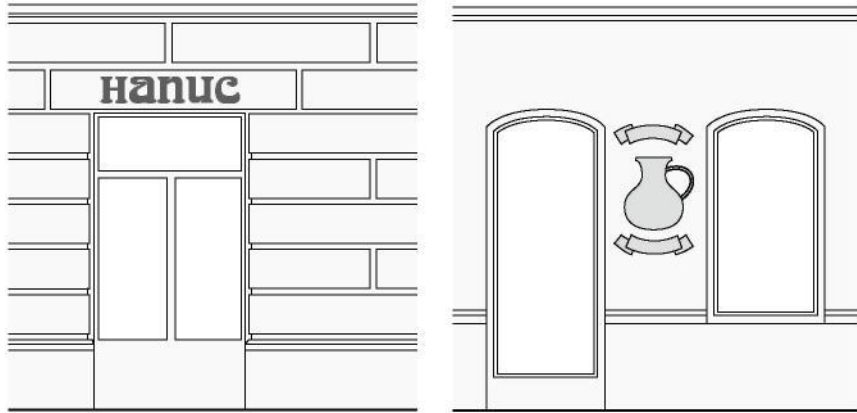

Плоского кронштейну (в історичному ареалі площею не більшою 0,5 м² та товщиною не більше 60 мм), розташованого перпендикулярно до фасаду. При цьому його крайня точка виносу не повинна виступати від стіни більше ніж на 800 мм, а відстань від його нижньої точки до поверхні тротуару не може бути меншою ніж 2,5 м;

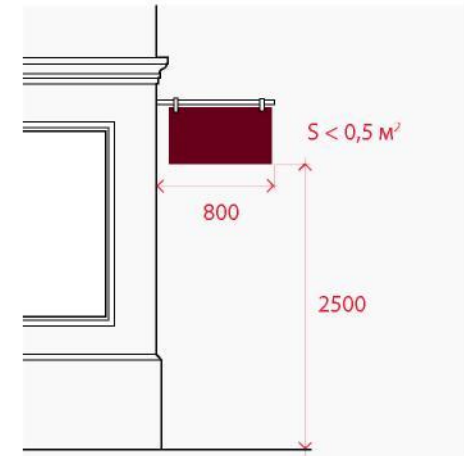

Кронштейну у вигляді об'ємно-просторової композиції. При цьому його крайня точка виносу не повинна виступати від стіни більше ніж на 800 мм, а відстань від його нижньої точки до поверхні тротуару не може бути меншою ніж 2,5 м;

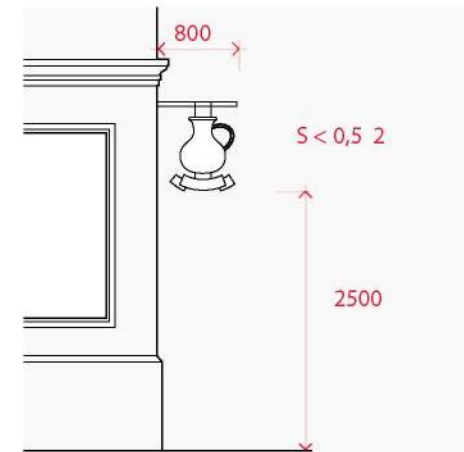

Прапора, хоругви, штандарта (в історичному ареалі площею не більше ніж 1,5 м²). При цьому його крайня точка не повинна виступати від стіни більше ніж на 1,0 м, а відстань від його нижньої точки до поверхні тротуару не може бути меншою ніж 2,5 м;

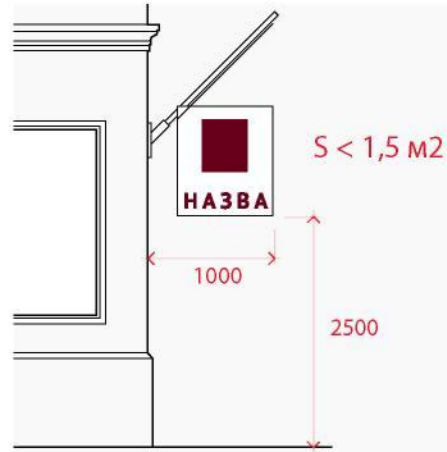

Світлових носіїв, що своїм розташуванням формують напис чи зображення;

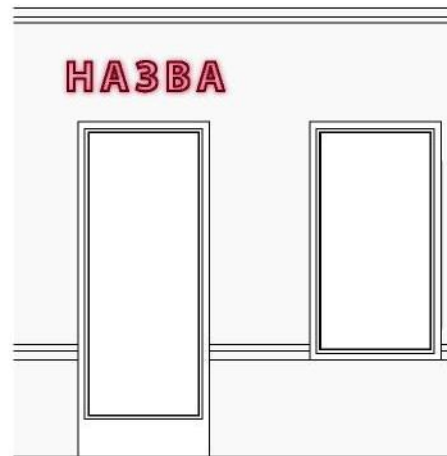

ВИМОГИ ДО ОСВІТЛЕННЯ ВИВІСОК

Джерела світла для вивісок, розташованих паралельно до площини фасаду, можуть бути:

Вмонтовані всередині об'ємних літер (світяться літери), або всередині площини вивіски (при цьому світяться лише літери чи зображення, фон залишається непрозорим та неосвітленим);



Розташовані між вивіскою і площиною фасаду (контр-ажурно освітлюється стіна під вивіскою);



Вмонтовані на торці вивіски (освітлюється від зовнішнього контуру);

